

## MANUALE PER LA CORRETTA REALIZZAZIONE DEI MATERIALI PER IL CONFEZIONAMENTO - METODO CLASSICO

### CAPSULE conicità da verificare in base al tipo di bottiglia



#### Capsulone

Altezza applicabile da 70 a 130 mm  
Lo spot per il centraggio delle scritte deve essere sul fronte o sul retro senza sovrapporsi allo spazio utilizzato per loghi o scritte.

Spot colore oppure spot UV (preferibile) di dimensione:

Larghezza: 6 mm

Altezza: 8 mm

### ETICHETTA e RETROETICHETTA senso svolgimento interno uscita sinistra (consigliato), in alternativa accettato anche svolgimento esterno

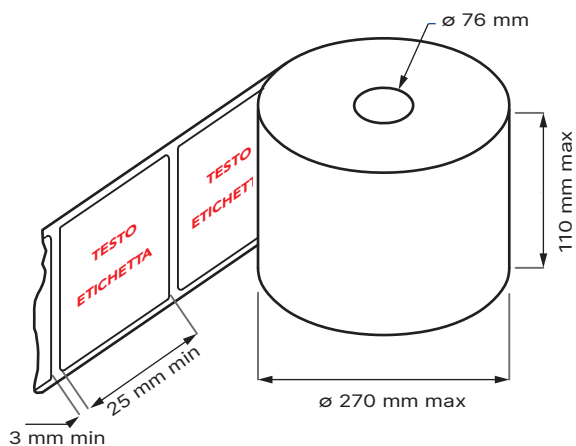

Grammatura minima carta 85 g/m<sup>2</sup>.

Etichette in materiale plastico trasparente potrebbero essere impossibili da applicare o causare difformità nell'applicazione (bolle o pieghe).

Possibilità stampa dati variabili mediante stampante a trasferimento termico, solo su retroetichetta.

Caratteri stampabili solo numerici (es. L. 1234)

Dimensioni stampa: altezza carattere 2 mm.

Colore nero, bianco ed oro.

### Solo per ETICHETTA e RETROETICHETTA TRASPARENTE

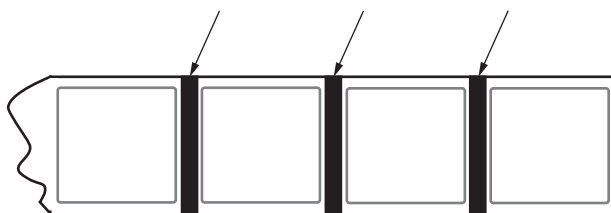

Per etichetta trasparente è consigliabile verniciare di colore nero la glassine sul retro bobina per tutta l'ampiezza del passo.

Attenzione per l'applicazione delle etichette in materiale plastico trasparente non garantiscono la perfetta riuscita del lavoro, a causa della possibile presenza di bolle o piegature, dovute al materiale plastico o alla difettosità della bottiglia.

## MANUALE PER LA CORRETTA REALIZZAZIONE DEI MATERIALI PER IL CONFEZIONAMENTO - METODO CLASSICO

**COLLARONE** senso svolgimento interno uscita sinistra (consigliato), in alternativa accettato anche svolgimento esterno

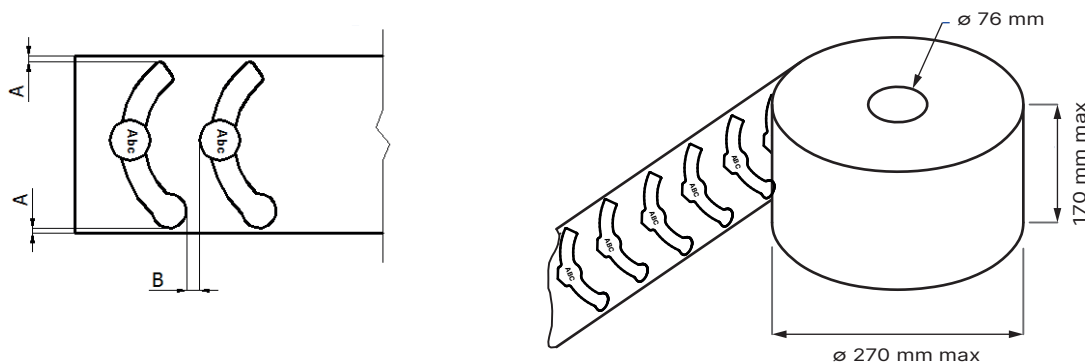

Distanza dal bordo (A): 2 mm minimo - 3 mm max

Distanza tra etichette (B): 3 mm minimo - 5 mm max

**SIGILLI FISCALI (FASCETTE)** senso svolgimento interno uscita sinistra (consigliato), in alternativa accettato anche svolgimento esterno

Applicazione verticale (a I)

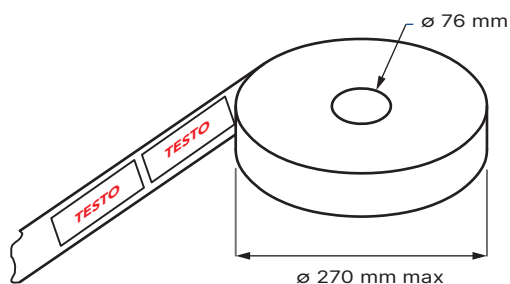

**ATTENZIONE** l'apposizione di sigillo fiscale è alternativa a quella del collarone, non possono essere messi entrambi.

Il cliente conferma di aver consultato e compreso il presente documento, sollevando Tecnobolle srl da qualsiasi responsabilità per i materiali che non rispondano alle specifiche indicate o che in ogni caso non siano adatti al confezionamento.

I tecnici della scrivente si possono riservare la possibilità di verificare i materiali già presenti in azienda, per controllare il possibile utilizzo o per concordare eventuali modifiche.

Il responsabile tecnico incaricato è:

Stefano Gerardi

cell: 366 2348279 mail: [logistica@tecnobolle.com](mailto:logistica@tecnobolle.com)