

## MANUALE PER LA CORRETTA REALIZZAZIONE DEI MATERIALI PER IL CONFEZIONAMENTO - LINEA VINI FERMI

### CAPSULE conicità da verificare in base al tipo di bottiglia

#### Capsule vini fermi PVC o POLILAMINATO

Diametro minimo 27 mm  
Diametro massimo 35 mm  
Altezza massima 55 mm

### ETICHETTA e RETROETICHETTA senso svolgimento interno uscita sinistra (consigliato), in alternativa accettato anche svolgimento esterno

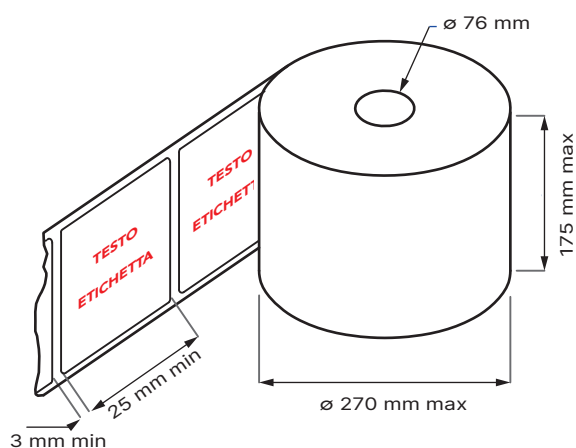

Grammatura minima carta 85 g/m<sup>2</sup>

Etichette in materiale plastico trasparente potrebbero essere impossibili da applicare o causare difformità nell'applicazione (bolle o pieghe).

Possibilità stampa dati variabili mediante stampante a trasferimento termico, solo su retroetichetta.

Caratteri stampabili solo numerici (es. L. 1234)  
Dimensioni stampa: altezza carattere massimo 2 mm.

Colore nero, bianco ed oro.

### Solo per ETICHETTA e RETROETICHETTA TRASPARENTE

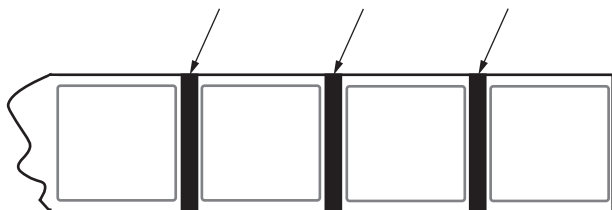

Per etichetta trasparente è consigliabile verniciare di colore nero la glassine sul retro bobina per tutta l'ampiezza del passo.

Attenzione per l'applicazione delle etichette in materiale plastico trasparente non garantiscono la perfetta riuscita del lavoro, a causa della possibile presenza di bolle o piegature, dovute al materiale plastico o alla difettosità della bottiglia.

## MANUALE PER LA CORRETTA REALIZZAZIONE DEI MATERIALI PER IL CONFEZIONAMENTO - LINEA VINI FERMI

**SIGILLI FISCALI (FASCETTE) senso svolgimento interno uscita sinistra (consigliato), in alternativa accettato anche svolgimento esterno**

Applicazione girocollo

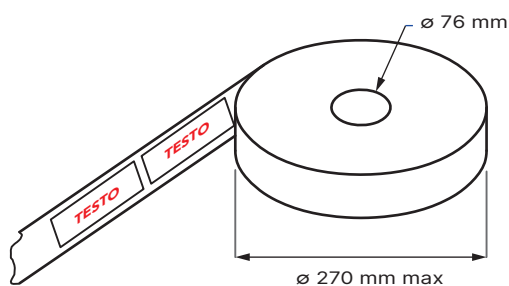

Applicazione verticale

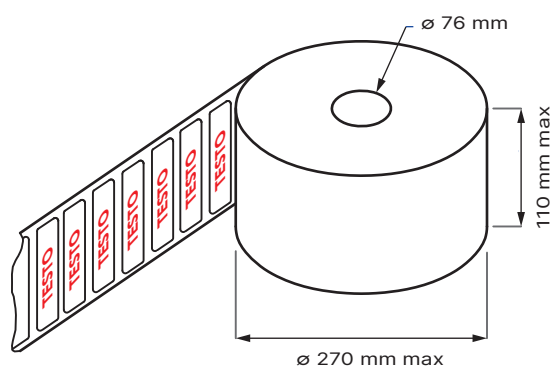

Il cliente conferma di aver consultato e compreso il presente documento, sollevando Tecnobolle srl da qualsiasi responsabilità per i materiali che non rispondano alle specifiche indicate o che in ogni caso non siano adatti al confezionamento.

I tecnici della scrivente si possono riservare la possibilità di verificare i materiali già presenti in azienda, per controllare il possibile utilizzo o per concordare eventuali modifiche.

Il responsabile tecnico incaricato è:

Stefano Gerardi

cell: 366 2348279 mail: [logistica@tecnobolle.com](mailto:logistica@tecnobolle.com)