

MANUALE PER LA CORRETTA REALIZZAZIONE DEI MATERIALI PER IL CONFEZIONAMENTO - LINEA ISOBARICA

CAPSULE conicità da verificare in base al tipo di bottiglia



Capsulone

Altezza applicabile da 70 a 130 mm
Lo spot per il centraggio delle scritte deve essere sul fronte o sul retro senza sovrapporsi allo spazio utilizzato per loghi o scritte.

Spot colore oppure spot UV (preferibile) di dimensione:
Larghezza: 6 mm
Altezza: 8 mm

Capsule vini fermi PVC o POLILAMINATO

Diametro minimo 27 mm
Diametro massimo 35 mm
Altezza massima 55 mm

Forme di spot ammesse

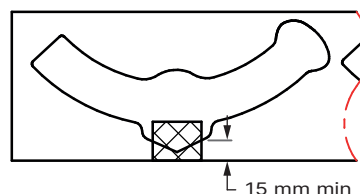
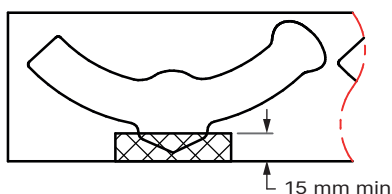

ETICHETTA e RETROETICHETTA senso svolgimento interno uscita sinistra (consigliato), in alternativa accettato anche svolgimento esterno

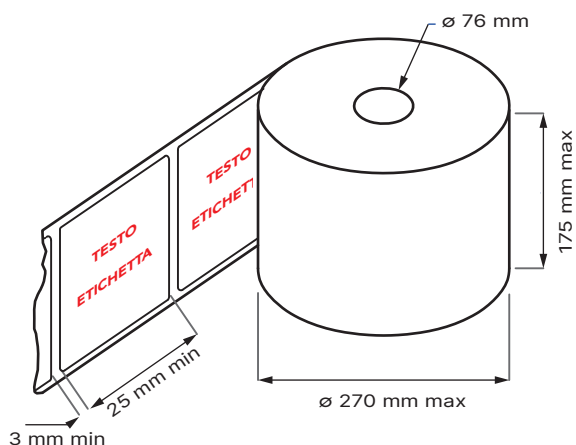

Grammatura minima carta 85 g/m².

Etichette in materiale plastico trasparente potrebbero essere impossibili da applicare o causare difformità nell'applicazione (bolle o pieghe).

Possibilità stampa dati variabili mediante stampante getto inchiostro, solo su retroetichetta. Dimensioni stampa: massimo 3 righe altezza totale stampa 16 mm. Colore nero, possibile colore bianco solo dopo prova su etichetta.

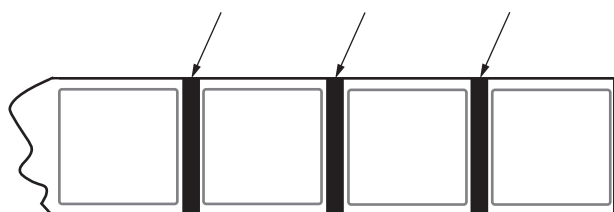

Solo per etichetta trasparente è consigliabile verniciare di colore nero la glassine sul retro bobina per tutta l'ampiezza del passo.

MANUALE PER LA CORRETTA REALIZZAZIONE DEI MATERIALI PER IL CONFEZIONAMENTO - LINEA ISOBARICA

COLLARONE senso svolgimento interno uscita sinistra (consigliato), in alternativa accettato anche svolgimento esterno

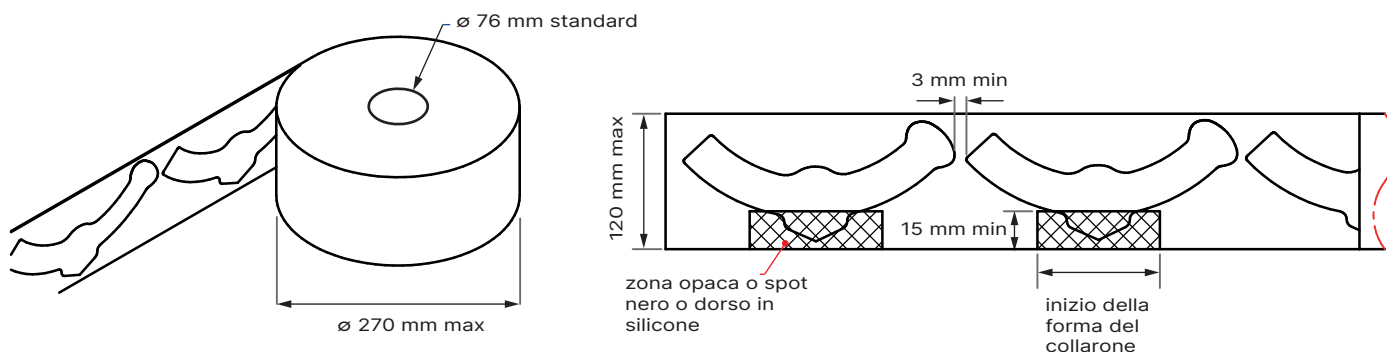

SIGILLI FISCALI (FASCETTE) senso svolgimento interno uscita sinistra (consigliato), in alternativa accettato anche svolgimento esterno

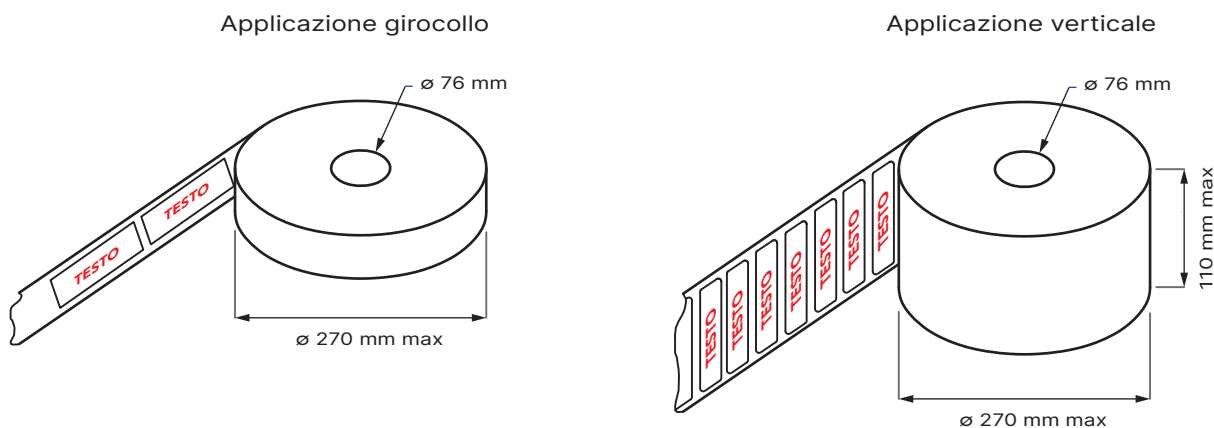

ATTENZIONE l'apposizione di sigillo fiscale è alternativa a quella del collarone, non possono essere messi entrambi.

Il cliente conferma di aver consultato e compreso il presente documento, sollevando Tecnobolle srl da qualsiasi responsabilità per i materiali che non rispondano alle specifiche indicate o che in ogni caso non siano adatti al confezionamento.

I tecnici della scrivente si possono riservare la possibilità di verificare i materiali già presenti in azienda, per controllare il possibile utilizzo o per concordare eventuali modifiche.

Il responsabile tecnico incaricato è:
Stefano Gerardi
cell: 366 2348279 mail: logistica@tecnobolle.com